

Backrack+ Adventure Plate

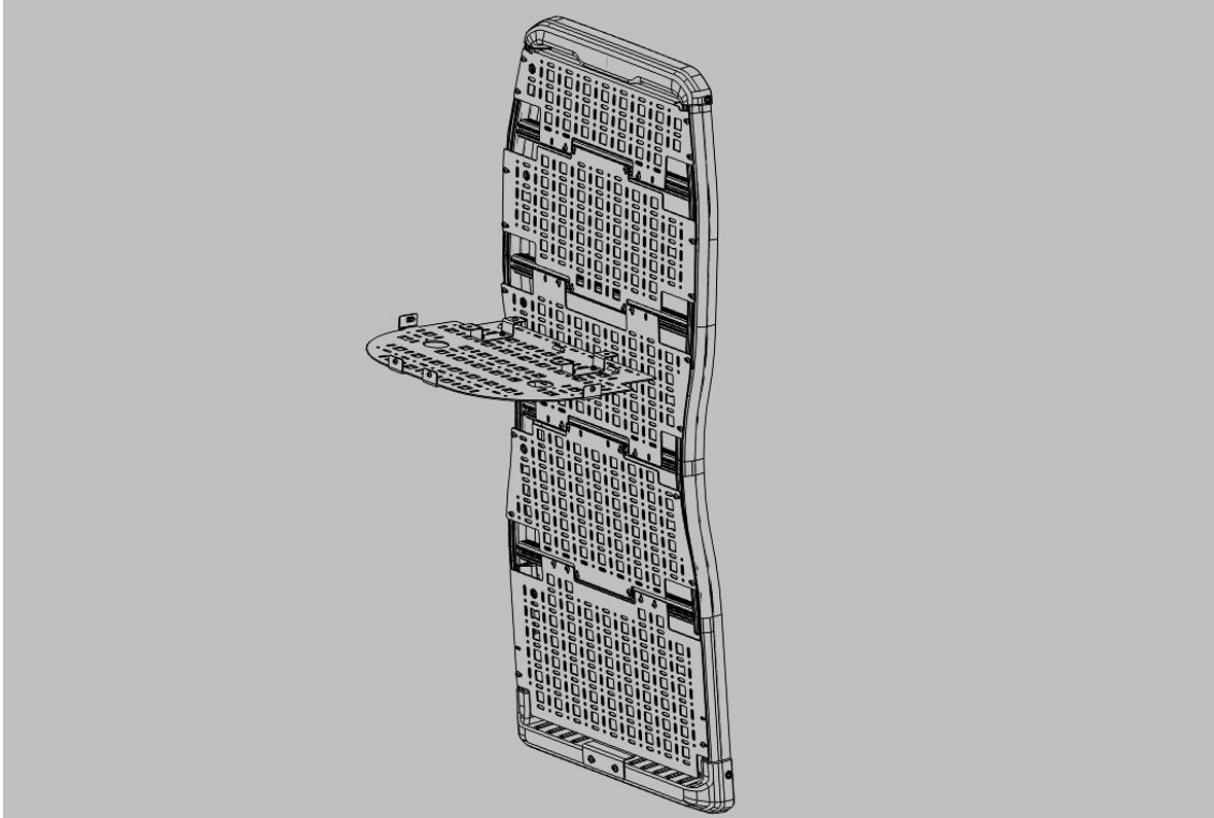

DE Sicherheits- und Montageanweisung

EN Safety and installation instructions

FR Instructions de sécurité et de montage

(DE) Über diese Benutzerinformation

Diese Benutzerinformation richtet sich an den verantwortlichen Fahrzeugführer/-halter. Benutzerinformation vor der Montage und Nutzung des Produkts sorgsam lesen.

- Diese Benutzerinformation im Fahrzeug mitführen und bei Besitzerwechsel weitergeben.
- Bei Montage und Verwendung des Produkts alle Vorgaben seitens des Fahrzeugherstellers beachten (siehe Fahrzeuanleitung).

Änderungen bezüglich Konstruktion, Ausstattung und Farbe bleiben vorbehalten. Abbildungen sind unverbindlich.

Sicherheit

Bestimmungsgemäße Verwendung

Das Backrack+ Adventure Plate dient ausschließlich dem Transport von zusätzlichem Equipment. Jede andere Nutzung ist nicht bestimmungsgemäß. Die Backrack+ Adventure Plates werden im Folgenden als Heckträgersystem/Zubehör bezeichnet.

- Heckträgersystem/Zubehör nur gemäß Montageanleitung anbringen.
- Heckträgersystem/Zubehör nur an Fahrzeugen mit ordnungsgemäß montiertem Backrack+ montieren.
- Ausschließlich Originalzubehör und Originalersatzteile verwenden, die für den Grundträger zugelassen sind. Die Eignung weiterer Zubehöerteile muss bei dem jeweiligen Hersteller erfragt werden.
- Verantwortlich für das Heckträgersystem/Zubehör bzw. die Einhaltung der entsprechenden Vorschriften ist der Fahrzeugführer.

Bei unsachgemäßer, von der Benutzerinformation abweichender Handhabung oder nicht bestimmungsgemäßer Verwendung erlischt jeglicher Garantie- und Gewährleistungsanspruch gegenüber dem Hersteller.

Vorhersehbarer Fehlgebrauch

- Heckträgersystem/Zubehör ist nicht für die Montage durch Kinder oder Jugendliche ausgelegt.
- Werden Umbauten und Änderungen am Heckträgersystem/Zubehör vorgenommen, erlischt die Betriebserlaubnis.
- Die Montage ohne Backrack+ ist nicht zulässig.
- Die Adventure Plates müssen ordnungsgemäß befestigt sein. Für die Befestigung ist der Benutzer zuständig.
- Sicheres Sitzen der Plates muss vor jeder Fahrt überprüft werden.
- Vor Fahrtbeginn muss überprüft werden, ob die Adventure Plates fest verbaut sind.
- Die maximale Traglast des Backrack+ Grundträgers darf nicht überschritten werden.
- Bei vollem Aufschwenken der Tür kann die Ladung die Außenhaut des Fahrzeugs beschädigen.
- Vorsicht beim Öffnen/Schließen der Hecktüren in Hanglage bei angebrachter Ladung.
- Das Einfahren in Waschstraßen inklusive der montierten Aufbaukomponenten ist nicht zulässig

Allgemeine Sicherheitshinweise

- Bei der Nutzung des Grundträgers/Zubehörs sicherstellen, dass die nationalen Gesetze des jeweiligen Landes eingehalten werden.
- Sicherstellen, dass die Veränderung der Achslastverteilung durch Grundträger/Zubehör nicht zu einem Überschreiten der zulässigen Achslasten führt.
- Beschädigte Teile umgehend durch Originalersatzteile ersetzen. Beschädigten Grundträger/beschädigtes Zubehör nicht zum Transport verwenden.
- Bei Verwendung von Nutensteinen sicherstellen, dass der Nutenkanal keinen Schaden nimmt oder deformiert wird.
- Nutensteine nur in den für die zugelassenen Anbaukomponenten vorgesehenen Bereichen verwenden.
- Ausschließlich Originalzubehör Nutensteine verwenden.
- Die maximale Belastung je Multiboard beträgt 15kg

Sicherheitshinweise zu Beleuchtung

- Werden Fahrzeugbeleuchtung oder Kennzeichen durch Zubehör oder Ladung verdeckt (auch teilweise), diese duplizieren.
- Vor Fahrtantritt sicherstellen, dass alle Leuchten und Kennzeichen sichtbar und voll funktionsfähig sind.

Sicherheitshinweise zu Ladung

- Bei der Beladung auf verteilte Last, auf einen möglichst niedrigen Schwerpunkt und einer Position nah an der Tür achten. Ladung gegen Verrutschen sichern, regelmäßig auf korrekte Position überprüfen.
- Bei der Beladung darauf achten, dass keine Fahrzeugkomponenten verdeckt sind (z. B. Scheibenwischer, Spoiler, Auspuff).
- Sicherstellen, dass Beladung nicht über den Umriss des Fahrzeuges hinausragt.
- Ladung sorgfältig mit speziellen Gurten (Kunststoff/Textil) sichern. Keine elastischen Bänder verwenden.
- Bei Überstand der Ladung, diese entsprechend den gesetzlichen Vorgaben sichern und ggf. vorschriftsmäßig kennzeichnen.
- Sichtbehinderung durch Ladung oder Abspanngurte vermeiden.
- Sperrige Ladung nicht in Planen einpacken. Teile der Ladung, die leicht verloren werden können (z.B. Luftpumpe, Akku) und sperriges Zubehör (z.B. Kindersitz, Seitentaschen) vor Fahrtantritt demontieren.

Restrisiken

ACHTUNG!

Unfallgefahr durch unsachgemäße Sicherung der Ladung!

Eine unsachgemäß gesicherte Ladung kann sich lösen und während der Fahrt zu Unfällen führen.

- Sicherung der Ladung vor der Fahrt prüfen.
- Vor jeder Fahrt eine Abfahrtskontrolle gem. §23 StVO durchführen.

ACHTUNG!

Unfallgefahr durch verändertes Fahrverhalten

Durch montiertes und beladenes Heckträgersystem/Zubehör ändert sich das Fahrverhalten des Fahrzeugs.

- Erhöhte Bremswege einrechnen und mit angepasster Geschwindigkeit fahren.
- Auf geänderte Seitenwindempfindlichkeit achten

Schäden durch mangelhafte Montage

Aufgrund mangelhafter Montage können sich Heckträgersystem/Zubehör oder Ladung während der Fahrt lösen und zu Unfällen führen.

- Keine elastischen Spannbänder verwenden.
- Alle Schraubverbindungen und Spannbänder erstmalig nach der Erstmontage, nach kurzer Fahrt (ca. 50 km) und dann vor jeder Fahrt auf Beschädigungen, festen Halt und ordnungsgemäßen Sitz prüfen und ggf. nachziehen. Schadhafte Teile sofort durch Originalersatzteile ersetzen.
- Bei ungewöhnlichen Geräuschen oder verändertem Fahrverhalten sicheren Sitz von Ladung und Heckträgersystem/Zubehör prüfen.

Schäden durch vergrößerte Fahrzeugmaße

Durch montiertes und beladenes Heckträgersystem/Zubehör vergrößern sich die Abmessungen des Fahrzeugs.

- Bei der Nutzung des Heckträgersystems beachten, dass die Funktion von Einparksensoren und Rückfahrkamera eingeschränkt sein kann.

Schäden durch Aufschwenken der Tür

Beim Aufschwenken der Tür kann montiertes und beladenes Heckträgersystem/Zubehör die Außenhaut des Fahrzeugs beschädigen.

- Tür vorsichtig öffnen.

Reinigung und Wartung

- Befestigungsschrauben in regelmäßigen Abständen nachziehen.
- Heckträgersystem/Zubehör regelmäßig, spätestens nach Salzwassereinwirkung, mit warmem Wasser und geeigneten Reinigungsmitteln reinigen. Keine aggressiven Reinigungsmittel verwenden.
- Grundträger/Zubehör nicht in Waschstraßen reinigen.
- Komponenten regelmäßig reinigen und mit Korrosionsschutz (Schmiermittel) behandeln.

Lieferumfang und Ersatzteilliste

Lieferung nach dem Auspacken auf Schäden und Vollständigkeit prüfen. Mängel umgehend dem Handelspartner melden.

Transport und Lagerung

Heckträgersystem/Zubehör trocken, sauber und frostfrei lagern.

Entsorgung



Alle Komponenten des Grundträgers / Zubehör sind vollständig wiederverwertbar und können zur Wiederverwertung entsprechenden Sammelstellen übergeben werden.

Montage

Hinweis zu Schrauben mit Schraubensicherungslack: Schrauben vollständig auf Anschlag eindrehen und mit dem genannten Drehmoment anziehen.

Benötigtes Werkzeug

- Innensechskantschlüssel SW 5/ SW 4/ SW 3
- Schraubenschlüssel SW10
- Drehmomentschlüssel
- Verlängerung
- Stecknuss SW 5/ SW 4/ SW 3

Montage

Siehe bebilderte Montage am Ende des Dokuments

(EN) About this user information

This user information is intended for the responsible Vehicle driver/owner. Carefully read the user information before installing and using the product read.

- Keep this user information in the vehicle and pass it on if the vehicle changes hands.
- When installing and using the product, observe all specifications of the vehicle manufacturer (see vehicle manual).

We reserve the right to make changes to the design, equipment and colour. Illustrations are not binding.

Safety

Intended usage

The Backrack+ Adventure Plate is used exclusively for transporting additional equipment. Any other use is not in accordance with the intended purpose. The Backrack+ Adventure Plates are referred to below as the rear carrier system/accessories.

- Only attach the rear carrier system/accessories in accordance with the assembly instructions.
- Only fit the rear carrier system/accessories to vehicles with a properly fitted Backrack+.
- Only use original accessories and original spare parts that are approved for the base carrier. The suitability of other accessories must be checked with the respective manufacturer.

- The driver of the vehicle is responsible for the rear carrier system/accessories and compliance with the relevant regulations.

In the event of improper handling, handling that deviates from the user information or improper use, all warranty and guarantee claims against the manufacturer are void.

Foreseeable misuse

- Rear carrier system/accessories are not designed for mounting by children or teenagers.
- If conversions and modifications are made to the rear carrier system/accessories, the operating licence expires.
- Installation without Backpack+ is not permitted.
- The Adventure Plates must be properly secured. The user is responsible for fastening.
- Secure seating of the plates must be checked before each journey.
- Before starting your journey, check that the Adventure Plates are securely fitted.
- The maximum load capacity of the Backpack+ base carrier must not be exceeded.
- If the door is swivelled fully open, the load can damage the outer skin of the vehicle.
- Take care when opening/closing the rear doors on a slope with a load attached.
- Driving into car washes including the mounted body components is not permitted

General safety information

- When using the base carrier/accessories, ensure that the national laws of the respective country are complied with.
- Ensure that the change in axle load distribution due to base carriers/accessories does not lead to the permissible axle loads being exceeded.
- Replace damaged parts immediately with original spare parts. Do not use a damaged base carrier/damaged accessories for transport.
- When using sliding blocks, ensure that the groove channel is not damaged or deformed.
- Only use sliding blocks in the areas intended for the approved add-on components.
- Only use original accessories T-nuts.
- The maximum load per Multiboard is 15kg

Safety instructions for lighting

- If vehicle lighting or licence plates are obscured (even partially) by accessories or cargo, duplicate them.
- Before setting off, make sure that all lamps and licence plates are visible and fully functional.

Safety instructions for cargo

- When loading, ensure that the load is splattered, that the centre of gravity is as low as possible and that it is positioned close to the door. Secure load against slipping, check regularly for correct position.
- When loading, ensure that no vehicle components are covered (e.g. Windscreen wipers, spoiler, exhaust pipe).
- Ensure that the load does not protrude beyond the outline of the vehicle.
- Secure the load carefully with special straps (plastic/textile). Do not use elasticated straps.
- If the load protrudes, secure it in accordance with the legal requirements and, if necessary, label it in accordance with regulations.
- Avoid obstructing the view with loads or lashing straps.
- Do not wrap bulky loads in tarpaulins. Parts of the load that can easily be lost (e.g. air pump, battery) and bulky accessories (e.g. child seat, side bags) before setting off.

Residual risks

ATTENTION!

Risk of accident due to improper fuse of the load!

An improperly secured load can come loose and lead to accidents during the journey.

- Check the fuse of the load before travelling.
- Carry out a departure check in accordance with §23 StVO before every journey.

ATTENTION!

Risk of accidents due to altered driving behaviour

The driving behaviour of the vehicle changes when the rear carrier system/accessories are fitted and loaded.

- Allow for increased braking distances and drive at an appropriate speed.
- Pay attention to changed crosswind sensitivity

Damage due to faulty assembly

Incorrect installation can cause the rear carrier system/accessories or load to come loose during the journey and lead to accidents.

- Do not use elastic tensioning straps.
- Check all screw connections and tensioning straps for the first time after initial installation, after a short ride (approx. 50 km) and then before each ride for damage, firm hold and proper fit and retighten if necessary. Replace damaged parts immediately with original spare parts.
- In the event of unusual noises or changes in driving behaviour, check that the load and rear carrier system/accessories are securely seated.

Damage due to increased vehicle dimensions

The dimensions of the vehicle increase when the rear carrier system/accessories are fitted and loaded.

- When using the rear carrier system, note that the function of the parking sensors and reversing camera may be restricted.

Damage caused by the door swinging open

When the door is swivelled open, a mounted and loaded rear carrier system/accessories can damage the outer skin of the vehicle.

- Open the door carefully.

Cleaning and maintenance

- Tighten the fastening screws at regular intervals.
- Clean the rear carrier system/accessories regularly, at the latest after exposure to salt water, with warm water and suitable cleaning agents. Do not use aggressive cleaning agents.
- Do not clean base carriers/accessories in car washes.
- Clean components regularly and treat with corrosion protection (lubricant).

Contents and spare parts list

Check the delivery for damage and completeness after unpacking. Report defects to the dealer immediately.

Transport and storage

Store the rear carrier system/accessories in a dry, clean and frost-free place.

Waste disposal



All components of the basic carrier / accessories are fully recyclable and can be handed over to appropriate collection centres for recycling.

Assembly

Note on screws with screw locking paint: Screw in the screws completely to the stop and tighten to the specified torque.

Tools required

- Hexagon socket spanner SW 5/ SW 4/ SW 3
- Spanner SW10
- Torque wrench
- Extension
- Socket SW 5/ SW 4/ SW 3

Assembly

See illustrated assembly at the end of the document

(FR) À propos de ce guide d'utilisation

Cette information à l'intention des utilisateurs s'adresse au responsable Conducteur/détenteur du véhicule. Informations à l'utilisateur avant le montage et l'utilisation du produit lire.

- Conserver ces informations d'utilisation dans le véhicule et les transmettre en cas de changement de propriétaire.
- Lors du montage et de l'utilisation du produit, respecter toutes les consignes du constructeur automobile (voir le manuel du véhicule).

Sous réserve de modifications concernant la construction, l'équipement et la couleur. Les illustrations ne sont pas contractuelles.

Sureté

Utilisation conforme

Le Backrack+ Adventure Plate sert uniquement à transporter de l'équipement supplémentaire.

Toute autre utilisation n'est pas conforme à l'usage prévu. Les Backrack+ Adventure Plates sont désignés ci-après comme système de portage arrière/accessoires.

- Ne monter le système de portage arrière/les accessoires que conformément aux instructions de montage.
- Ne monter le système de portage arrière/les accessoires que sur des véhicules équipés d'un Backrack+ correctement monté.
- Utiliser exclusivement des accessoires et des pièces de rechange d'origine, homologués pour le support de base. L'adéquation d'autres accessoires doit être vérifiée auprès du fabricant concerné.
- Le conducteur du véhicule est responsable du système de portage arrière/des accessoires ou du respect des prescriptions correspondantes.

En cas de manipulation non conforme, différente de celle décrite dans les informations destinées à l'utilisateur ou d'utilisation non conforme, tout droit de garantie et de recours en garantie vis-à-vis du fabricant est annulé.

Utilisation erronée prévisible

- Le système de portage arrière/les accessoires ne sont pas conçus pour être montés par des enfants ou des adolescents.
- Si des transformations et des modifications sont effectuées sur le système de portage arrière/les accessoires, l'autorisation d'exploitation n'est plus valable.
- Le montage sans Backrack+ n'est pas autorisé.
- Les Adventure Plates doivent être correctement fixées. L'utilisateur est responsable de la fixation.
- La bonne fixation des plaques doit être vérifiée avant chaque course.
- Avant de commencer à rouler, il faut vérifier que les Adventure Plates sont bien fixées.
- La capacité de charge maximale du support de base Backrack+ ne doit pas être dépassée.
- Si la porte est complètement ouverte, le chargement peut endommager la toile extérieure du véhicule.
- Prudence lors de l'ouverture/la fermeture des portes arrière en pente avec un chargement attaché.

- L'entrée dans les tunnels de lavage, y compris les composants de carrosserie montés, n'est pas autorisée

Consignes générales de sécurité

- Lors de l'utilisation du support de base/des accessoires, s'assurer que les lois nationales du pays concerné sont respectées.
- S'assurer que la modification de la répartition de la charge sur les essieux par les supports de base/accessoires n'entraîne pas un dépassement des charges admissibles sur les essieux.
- Remplacer immédiatement les pièces endommagées par des pièces de rechange d'origine. Ne pas utiliser un support de base/des accessoires endommagés pour le transport.
- En cas d'utilisation de coulisseaux, s'assurer que le canal de la rainure ne soit pas endommagé ou déformé.
- N'utiliser les écrous coulissants que dans les zones prévues pour les composants de montage homologués.
- Utiliser exclusivement des écrous coulissants d'origine.
- La charge maximale par multiplanche est de 15 kg

Consignes de sécurité relatives à l'éclairage

- Si l'éclairage du véhicule ou la plaque d'immatriculation sont masqués (même partiellement) par des accessoires ou un chargement, les dupliquer.
- Avant de prendre la route, s'assurer que tous les éclairages et toutes les plaques d'immatriculation sont visibles et en parfait état de fonctionnement.

Consignes de sécurité relatives au chargement

- Lors du chargement, veiller à répartir la charge, à avoir un centre de gravité le plus bas possible et une position proche de la porte. Sécuriser le chargement pour éviter qu'il ne se déplace, vérifier régulièrement qu'il est correctement positionné.
- Lors du chargement, veiller à ce qu'aucun composant du véhicule ne soit recouvert (par ex. Essuie-glace, spoiler, pot d'échappement).
- S'assurer que le chargement ne dépasse pas le contour du véhicule.
- Arrimer soigneusement le chargement avec des sangles spéciales (plastique/textile). Ne pas utiliser de bandes élastiques.
- En cas de dépassement du chargement, le sécuriser conformément aux dispositions légales et, le cas échéant, l'identifier conformément à la réglementation.
- Éviter de gêner la visibilité par le chargement ou les haubans.
- Ne pas emballer les chargements volumineux dans des bâches. Les parties du chargement qui peuvent être facilement perdues (p. ex. pompe à air, batterie) et démonter les accessoires encombrants (p. ex. siège pour enfant, sacoches latérales) avant de prendre la route.

Risques résiduels

ATTENTION !

Risque d'accident en raison d'un arrimage incorrect du chargement !

Un chargement mal arrimé peut se détacher et provoquer des accidents pendant le trajet.

- Vérifier le fusible du chargement avant de prendre la route.
- Avant chaque trajet, effectuer un contrôle de départ conformément au §23 du code de la route.

ATTENTION !

Risque d'accident dû à un changement de comportement au volant

Le système de portage arrière/les accessoires montés et chargés modifient le comportement du véhicule.

- Tenir compte des distances de freinage accrues et rouler à une vitesse adaptée.
- Veiller à la modification de la sensibilité au vent latéral

Dommmages dus à un montage défectueux

En raison d'un montage défectueux, le système de portage arrière/les accessoires ou le chargement peuvent se détacher pendant le trajet et provoquer des accidents.

- Ne pas utiliser de sangles de maintien élastiques.
- Contrôler tous les raccords vissés et les sangles de maintien pour la première fois après le premier montage, après un court trajet (env. 50 km), puis avant chaque trajet, afin de vérifier qu'ils ne sont pas endommagés, qu'ils sont bien fixés et qu'ils sont bien en place, et les resserrer si nécessaire. Remplacer immédiatement les pièces endommagées par des pièces de rechange d'origine.
- En cas de bruits inhabituels ou de modification du comportement routier, vérifier la bonne fixation du chargement et du système de portage arrière/des accessoires.

Dommmages causés par l'augmentation des dimensions des véhicules

Le système de portage arrière/les accessoires montés et chargés augmentent les dimensions du véhicule.

- Lors de l'utilisation du système de portage arrière, tenir compte du fait que le fonctionnement des capteurs de stationnement et de la caméra de recul peut être limité.

Dommmages causés par le basculement de la porte

Lors du basculement de la porte, le système de portage arrière/les accessoires montés et chargés peuvent endommager la toile extérieure du véhicule.

- Ouvrir la porte avec précaution.

Nettoyage et entretien

- Resserrer les vis de fixation à intervalles réguliers.
- Nettoyer régulièrement le système de portage arrière/les accessoires, au plus tard après une exposition à l'eau salée, avec de l'eau chaude et des produits de nettoyage appropriés. Ne pas utiliser de produits de nettoyage agressifs.
- Ne pas nettoyer les supports de base/accessoires dans les stations de lavage.
- Nettoyer régulièrement les composants et les traiter avec un produit anticorrosion (lubrifiant).

Contenu de la livraison et liste des pièces de rechange

Après le déballage, vérifier que la livraison n'est pas endommagée et qu'elle est complète. Signaler immédiatement les défauts au concessionnaire.

Transport et stockage

Stocker le système de portage arrière/les accessoires dans un endroit sec, propre et à l'abri du gel.

Élimination



Tous les composants du support de base / accessoires sont entièrement recyclables et peuvent être remis à des centres de collecte appropriés pour être recyclés.

Montage

Remarque sur les vis avec adhésif frein-filet : Visser les vis à fond jusqu'à la butée et les serrer au couple de rotation indiqué.

Outils nécessaires

- Clé à six pans creux SW 5/ SW 4/ SW 3
- Clé à molette SW10
- Clé dynamométrique
- Prolongation
- Douille SW 5/ SW 4/ SW 3

Montage

Voir le montage illustré à la fin du document

(IT) Le istruzioni per l'installazione possono essere scaricate dalla pagina dei dettagli del prodotto del catalogo degli accessori originali per la vostra marca di veicolo:

www.kitt.eu

Inserite il nome del prodotto o il numero dell'articolo nel campo di ricerca.

(ES) Las instrucciones de instalación pueden descargarse de la página de detalles del producto del catálogo de accesorios originales de la marca de su vehículo:

www.kitt.eu

Introduzca el nombre del producto o el número de artículo en el campo de búsqueda.

(NL) nstallatie-instructies kunnen worden gedownload van de productdetailpagina van de originele accessoirecatalogus voor uw automerk:

www.kitt.eu

Voer de productnaam of het artikelnummer in het zoekveld in.

(NO) Monteringsanvisninger kan lastes ned fra produktinformasjonssiden i den originale tilbehørskatalogen for ditt bilmerke:

www.kitt.eu

Skriv inn produktnavnet eller artikkelnummeret i søkefeltet.

(FIN) Asennusohjeet voit ladata ajoneuvomerkkisi alkuperäisen lisävarusteluettelon tuotetietosivulta:

www.kitt.eu

Kirjoita tuotteen nimi tai artikkelinnumero hakukenttään.

(SE) Monteringsanvisningar kan laddas ner från produktsidan i originaltillbehörskatalogen för ditt bilmärke:

www.kitt.eu

Ange produktnamn eller artikelnummer i sökfältet.

(POL) Instrukcje montażu można pobrać ze strony szczegółów produktu w katalogu oryginalnych akcesoriów dla danej marki pojazdu:

www.kitt.eu

Wpisz nazwę produktu lub numer artykułu w polu wyszukiwania.

(CZ) Návod k montáži si můžete stáhnout ze stránky s podrobnostmi o výrobku v katalogu originálního příslušenství pro vaši značku vozidla:

www.kitt.eu

Do vyhledávacího pole zadejte název výrobku nebo číslo výrobku.



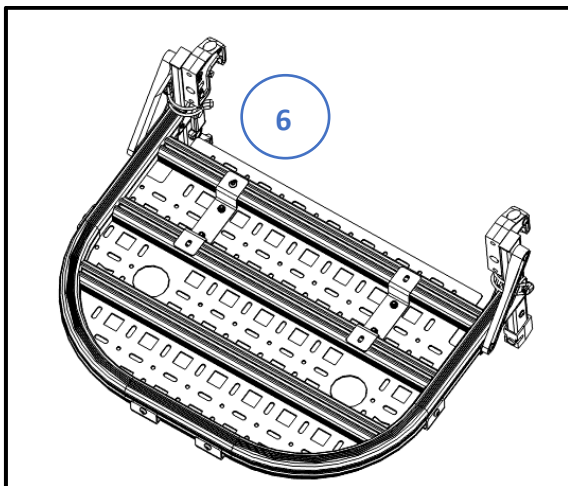
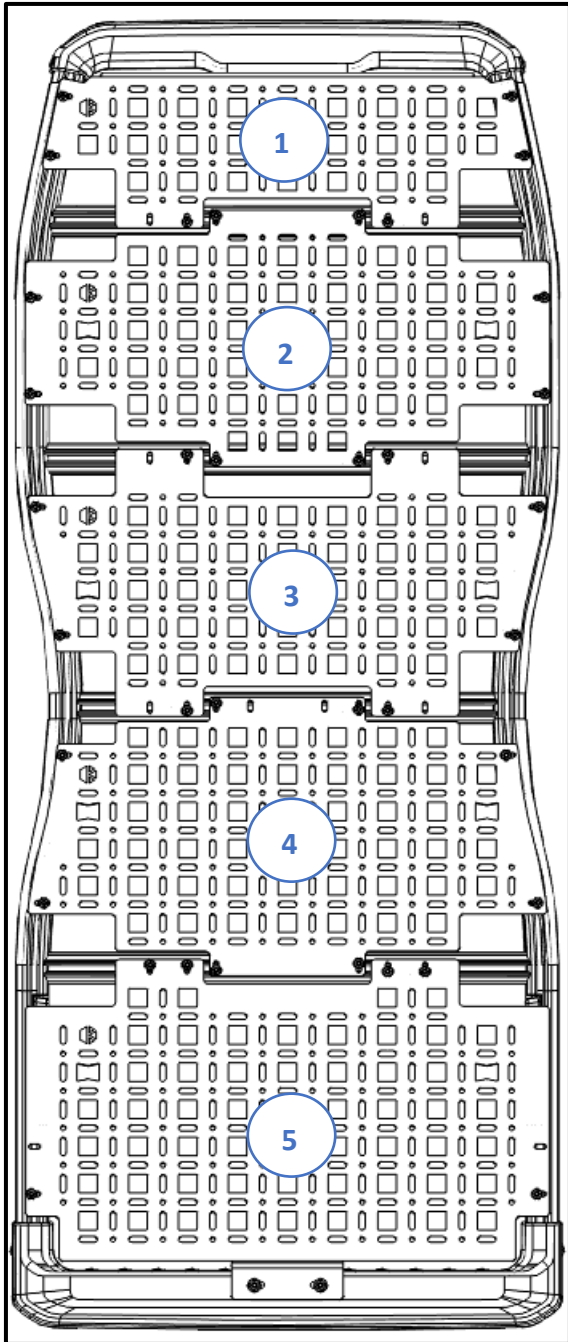

3672293

- 1x [Panel]
- 1x [Bracket]
- 6x [Screw]
- 6x [Bracket]
- 6x [Screw]
- 10x [Washer]

3672281

- 1x [Panel]
- 1x [Bracket]
- 6x [Screw]
- 8x [Bracket]
- 8x [Screw]
- 10x [Washer]

3672264

- 1x [Panel]
- 1x [Bracket]
- 6x [Screw]
- 8x [Bracket]
- 8x M6x12 [Screw]
- 2x M6x16 [Screw]
- 10x [Washer]

3672251

- 1x [Panel]
- 1x [Bracket]
- 6x [Screw]
- 8x [Bracket]
- 8x [Screw]
- 10x [Washer]

3672242

- 1x [Panel]
- 1x [Bracket]
- 6x [Screw]
- 4x [Bracket]
- 4x M6x12 [Screw]
- 2x M6x16 [Screw]
- 2x M8x20 [Screw]
- 10x [Washer]

3672272

- 1x [Panel]
- 8x M6x12 [Screw]
- 4x M6x20 [Screw]
- 4x [Bracket]
- 4x [Bracket]
- 4x [Bracket]
- 4x [Bracket]
- 2x [Bracket]
- 6x [Screw]
- 6x [Screw]

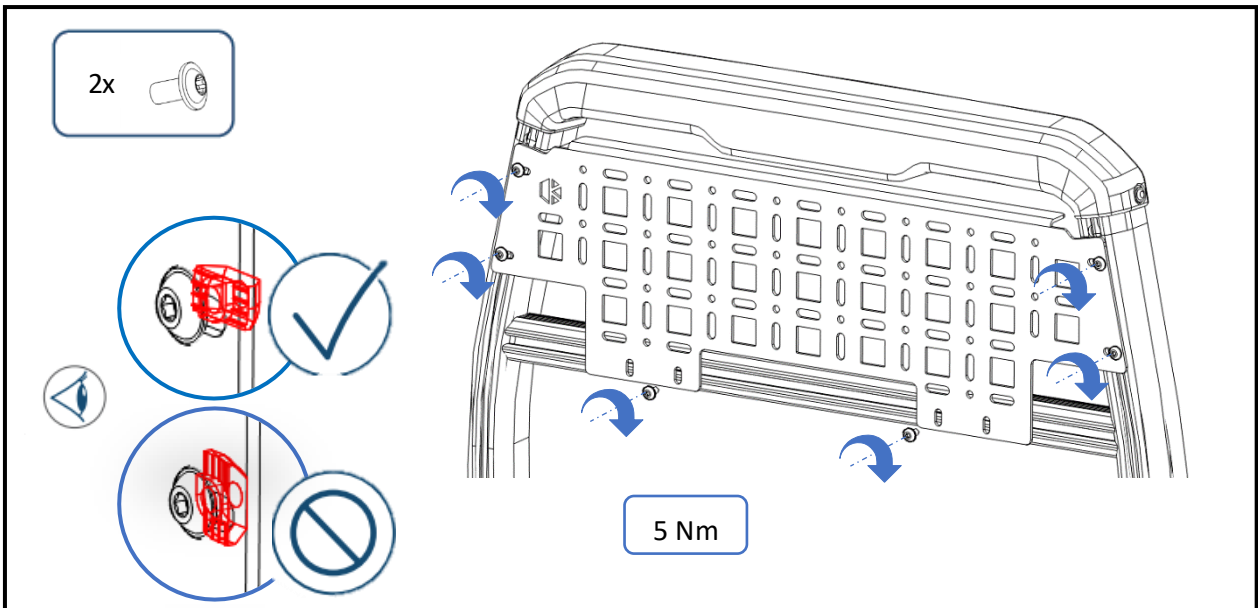
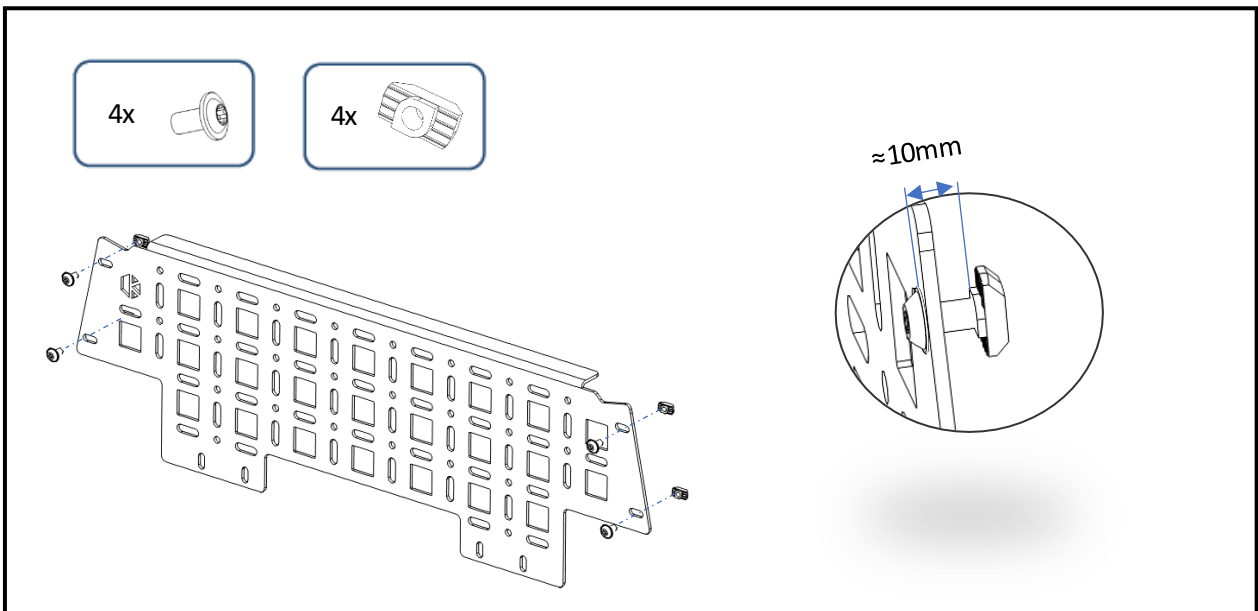
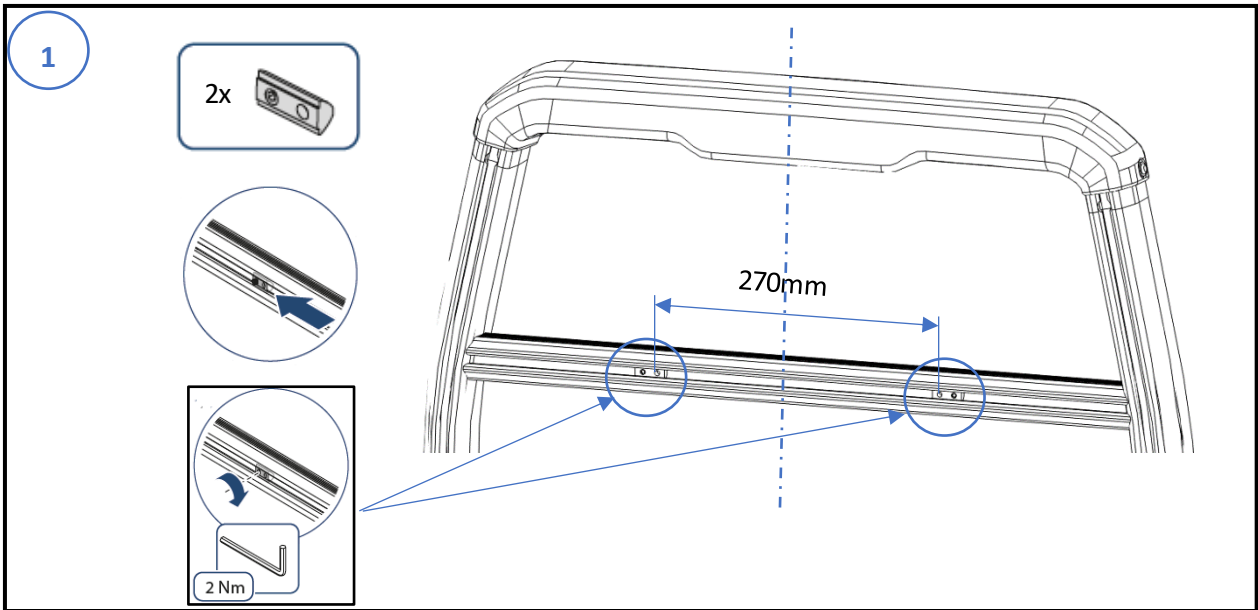

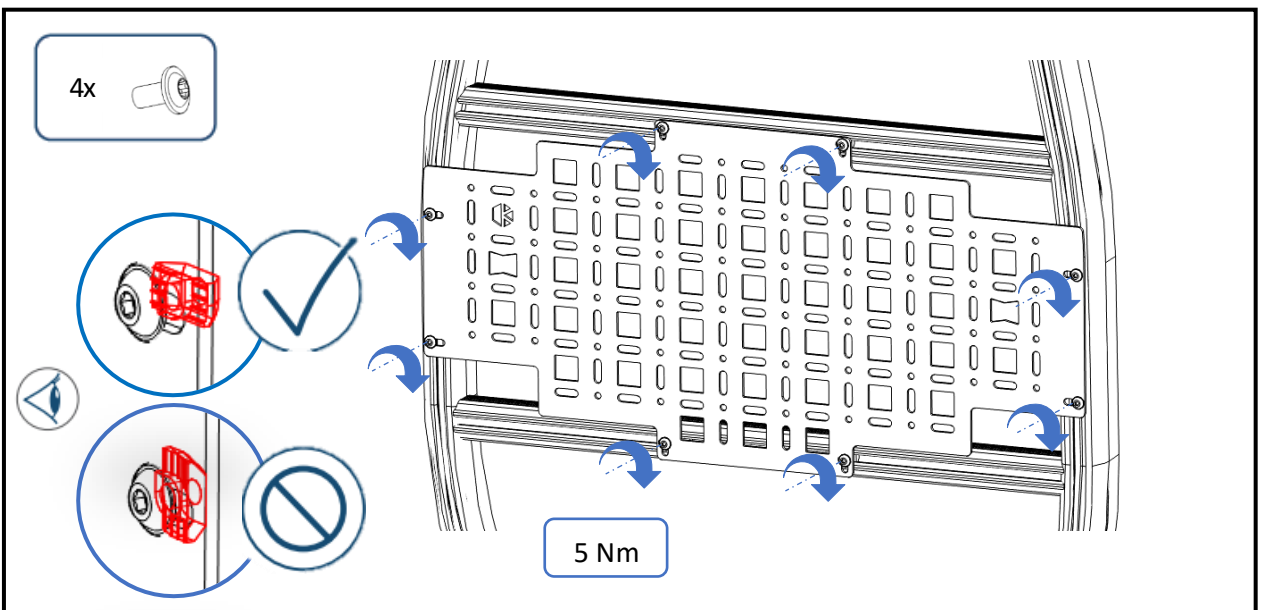
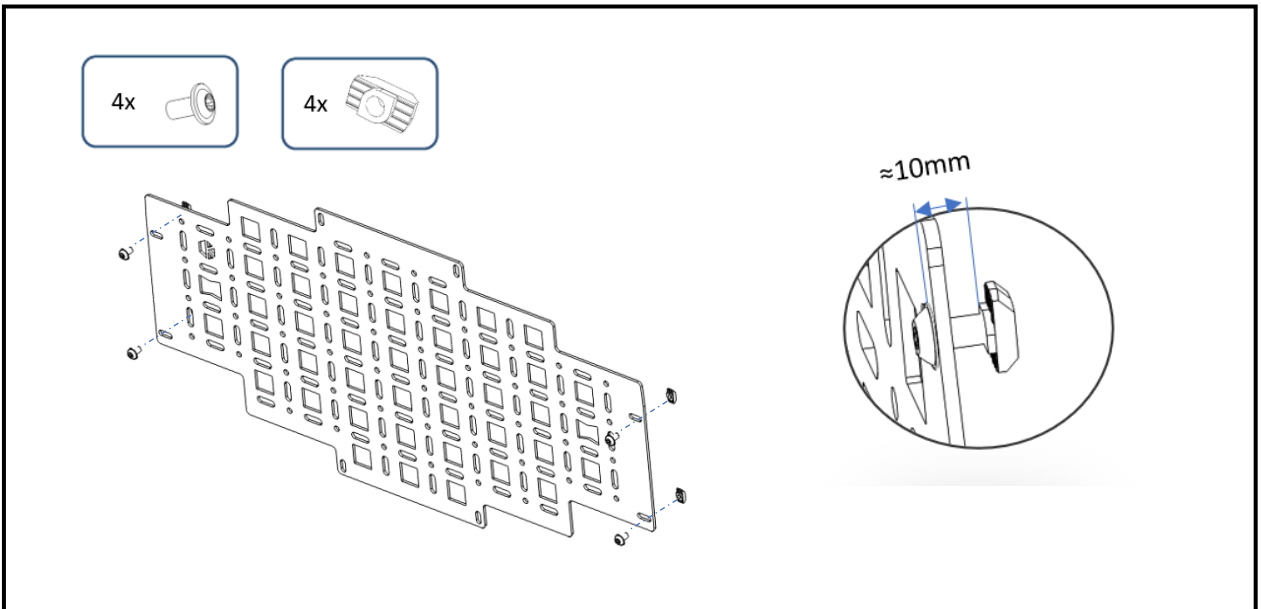
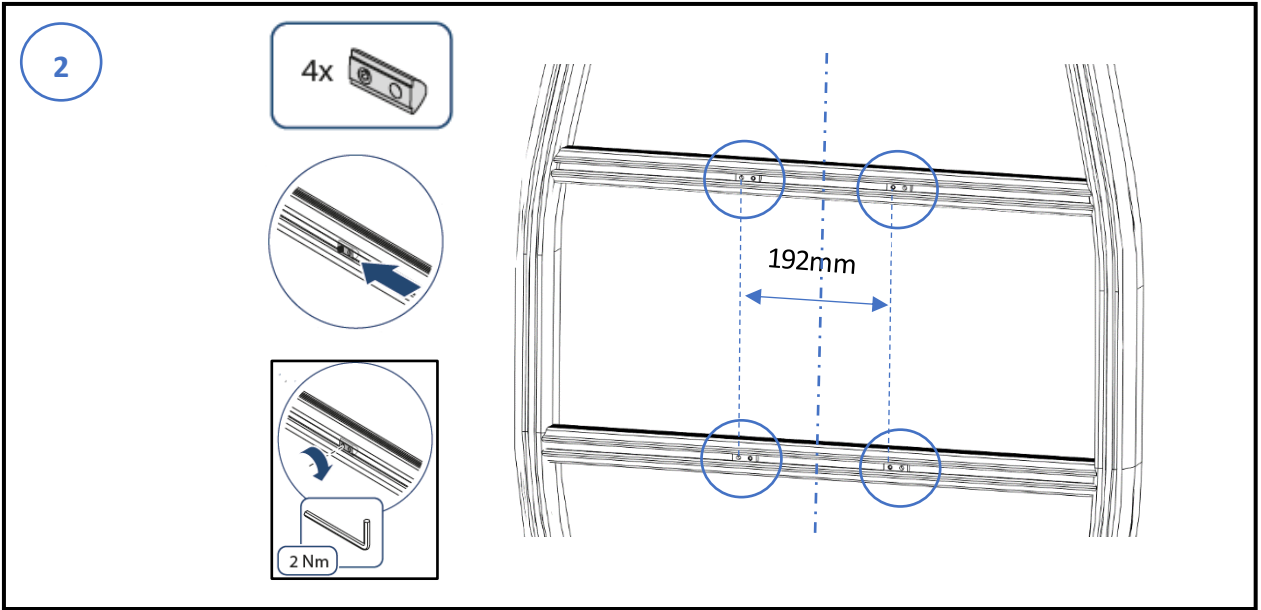

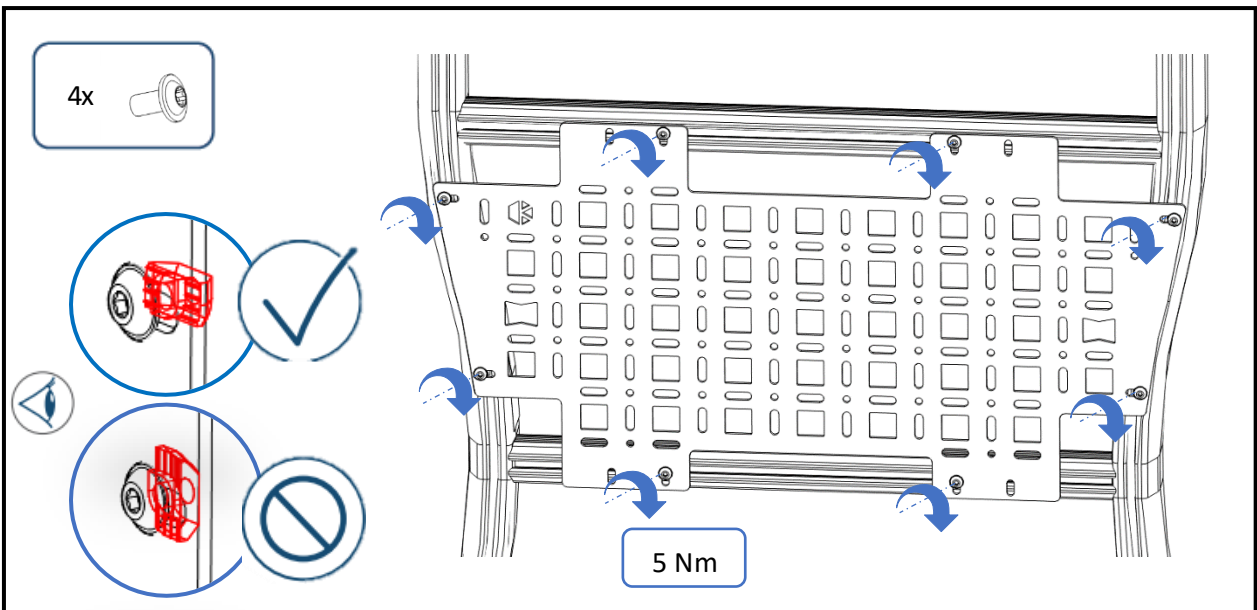
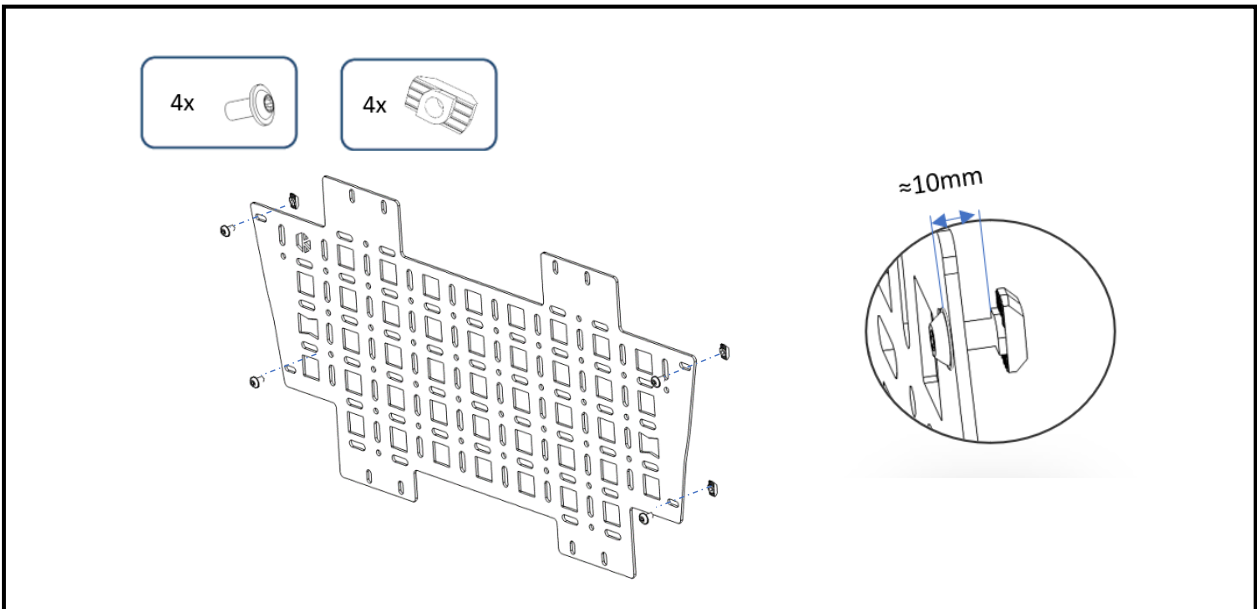
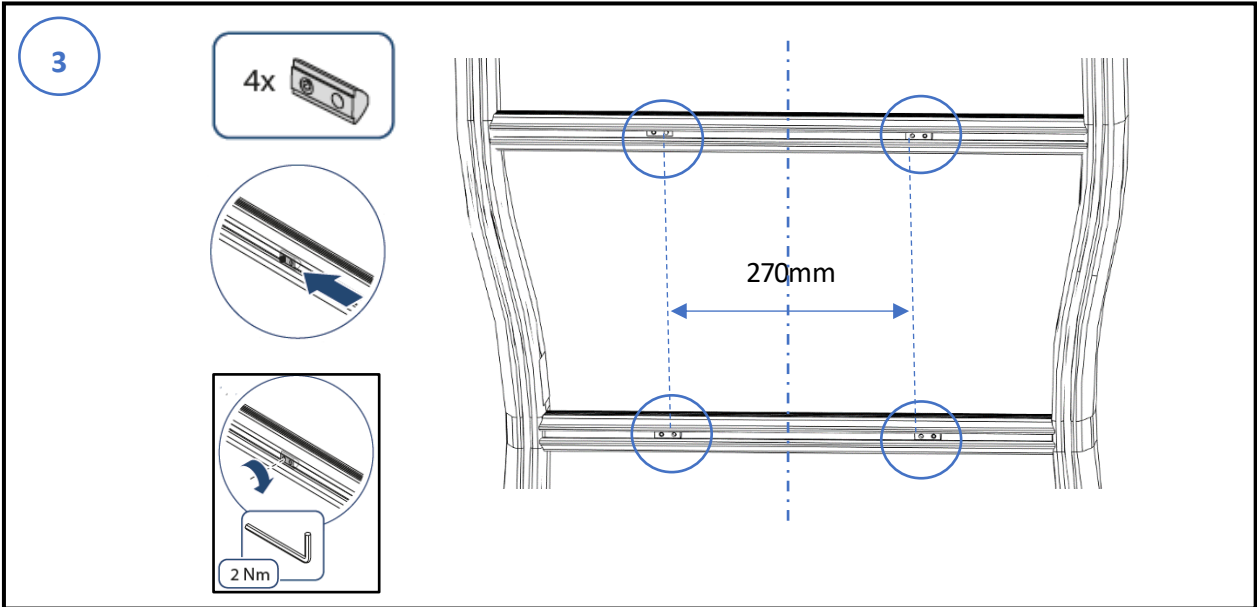

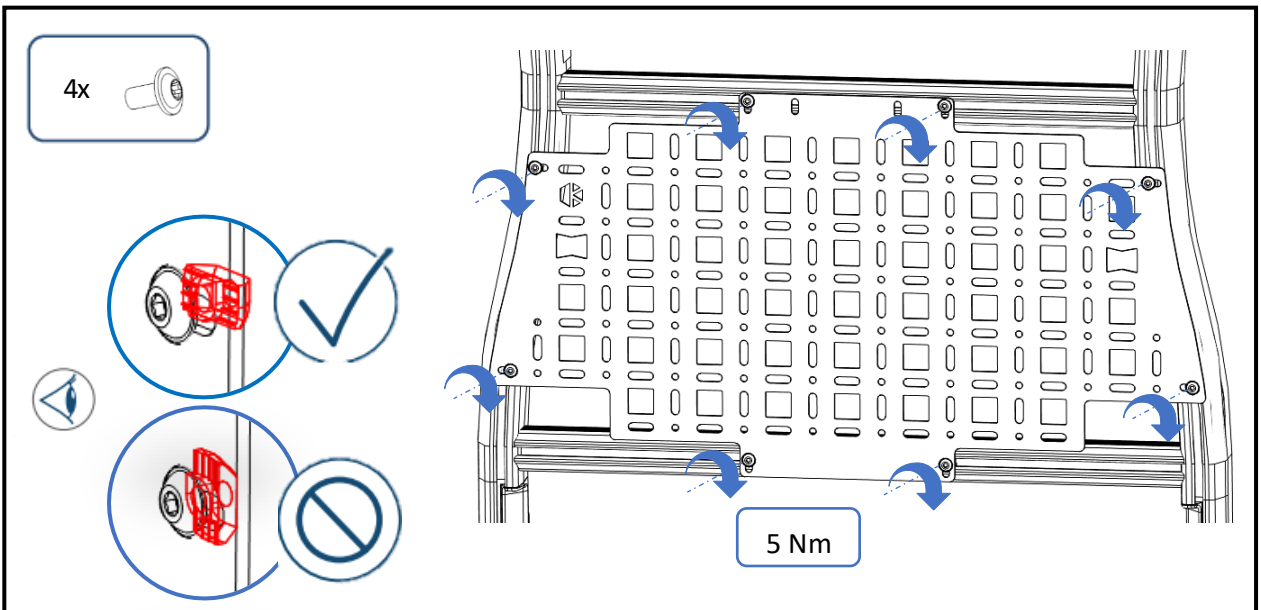
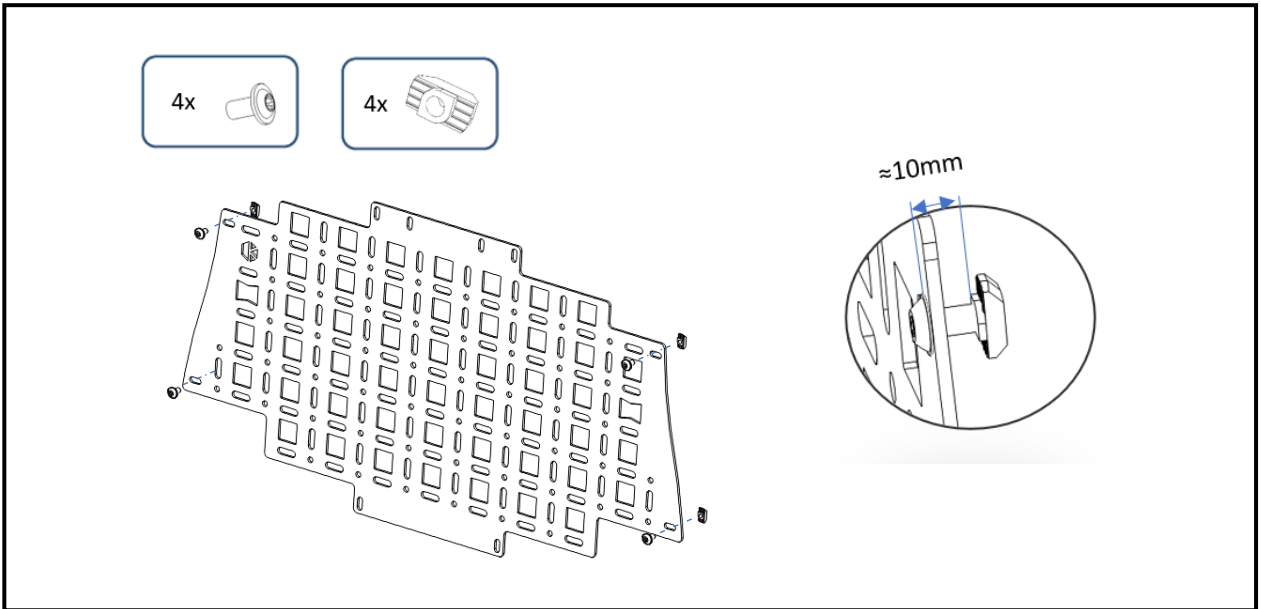
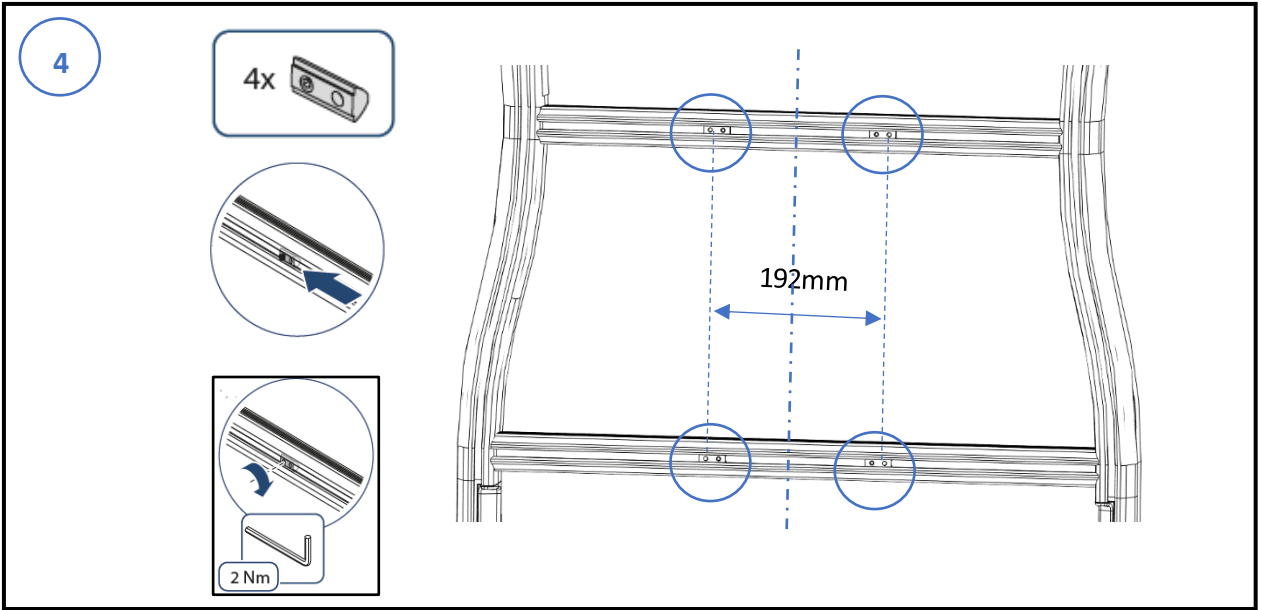

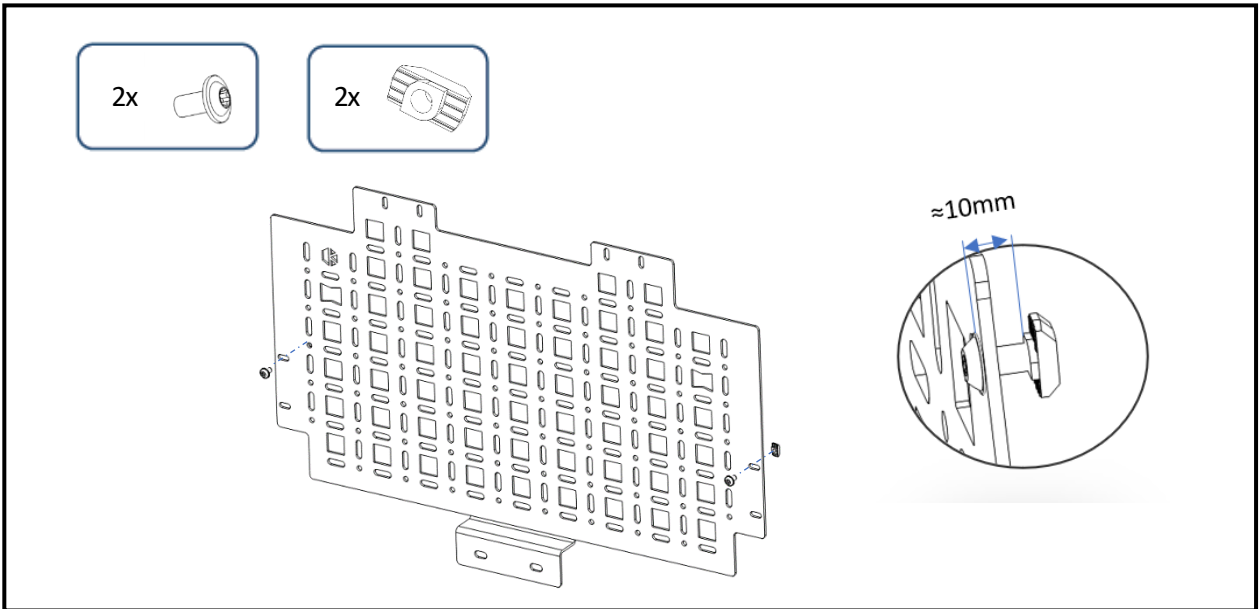
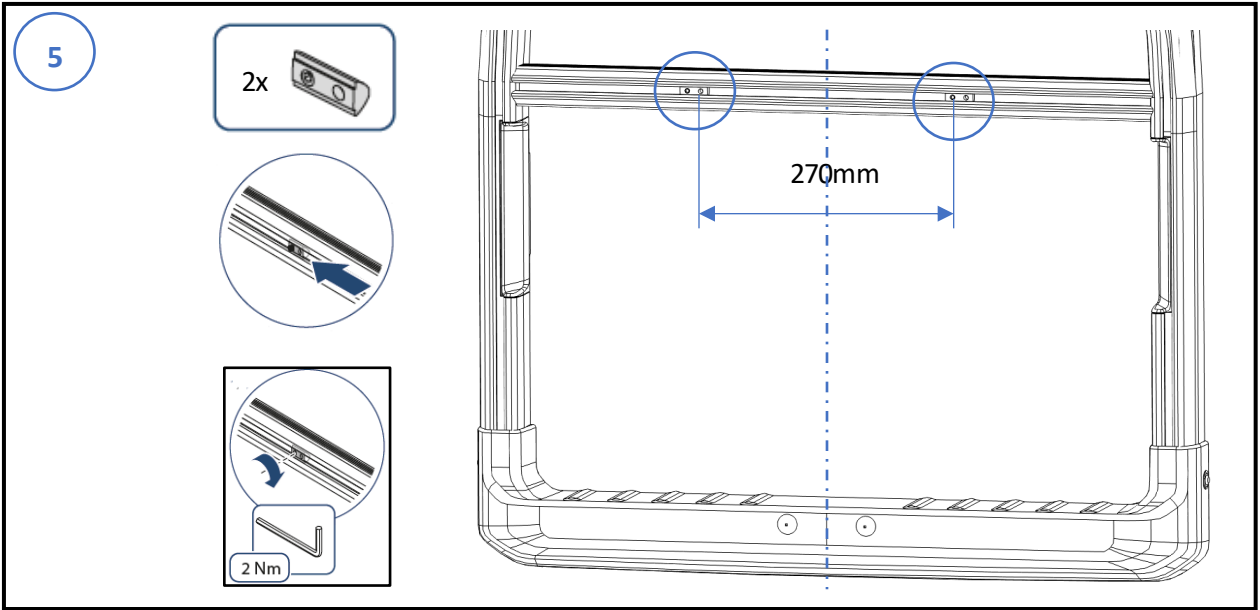

6.1

4x

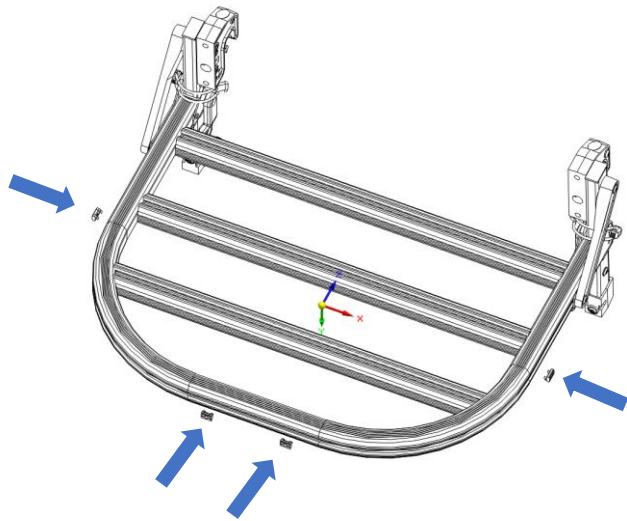

4x

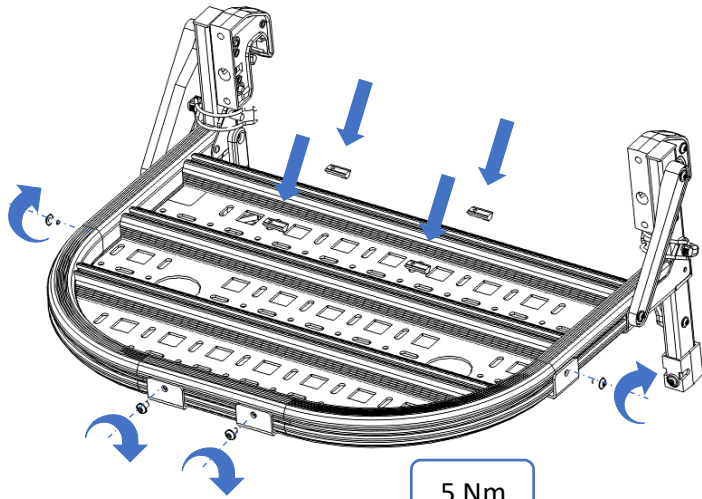

5 Nm

4x
M6x12



4x
M6x20



4x

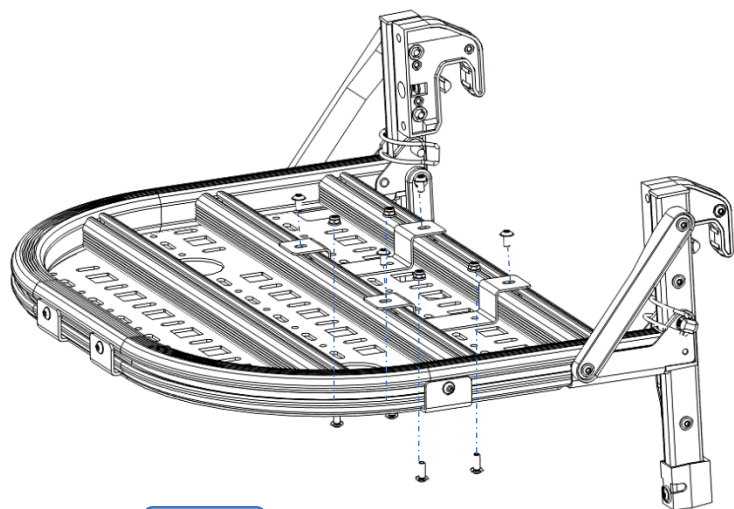

5 Nm

6.2

4x

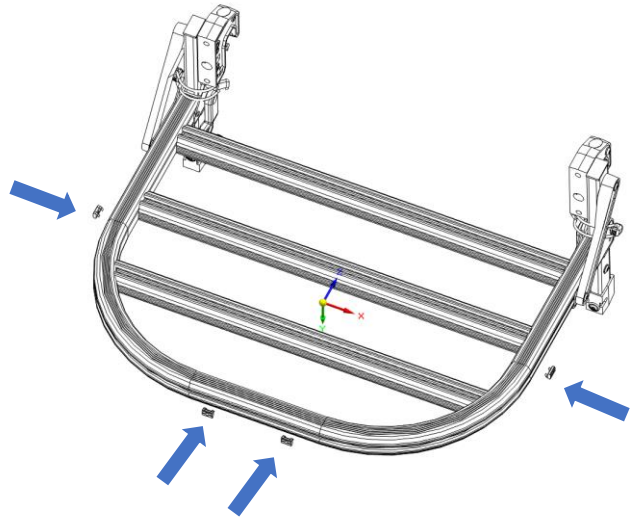

4x

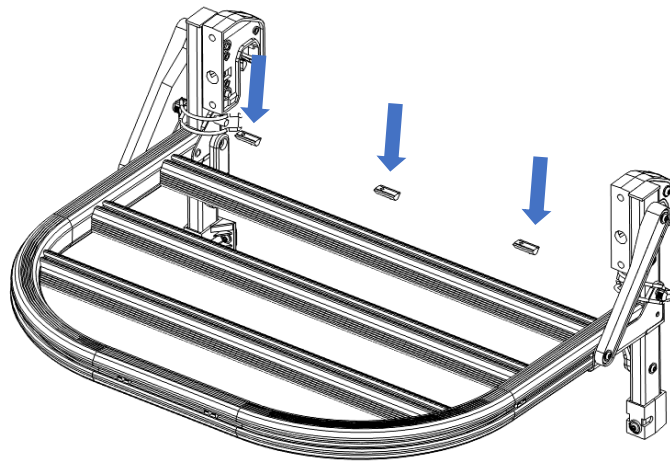

7x

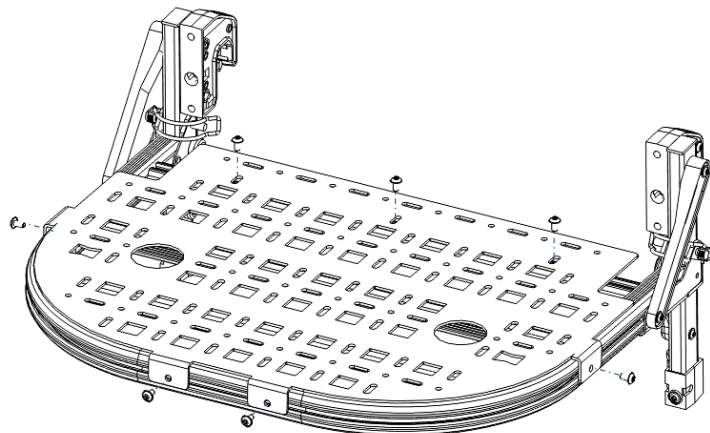

Adventure Plate + Canister

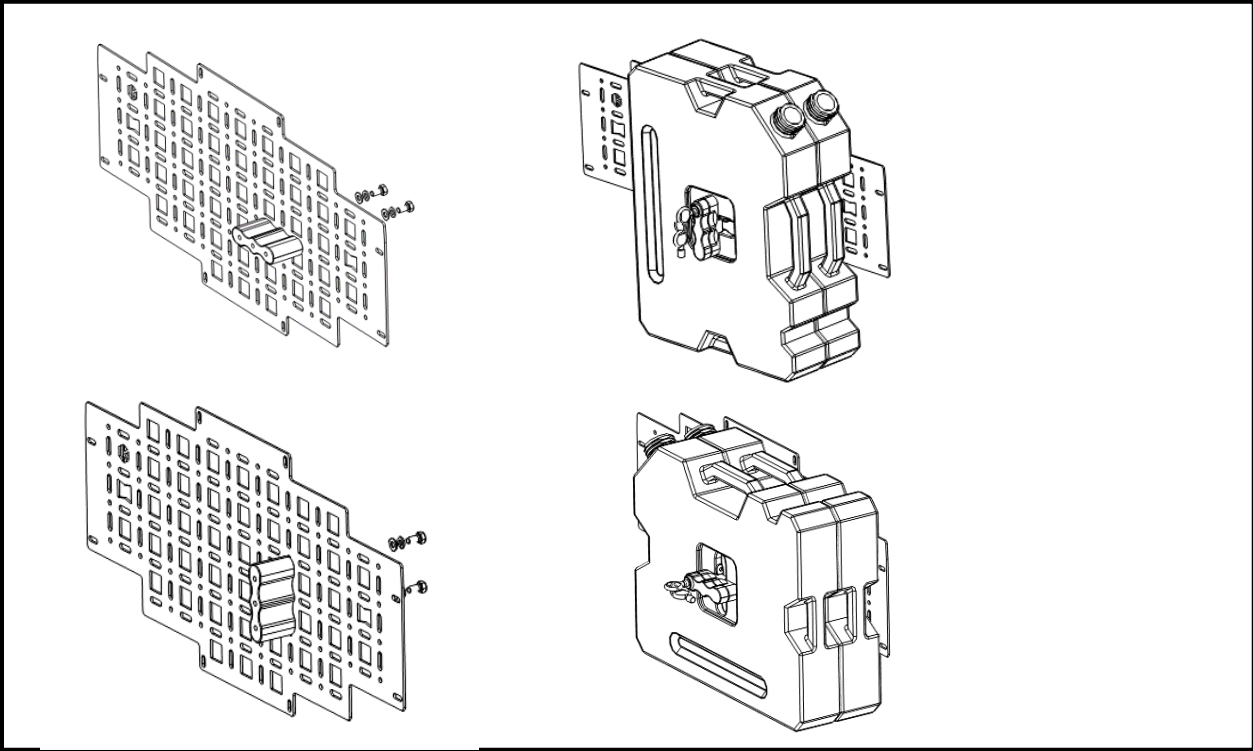

Adventure Plate + MiniRack

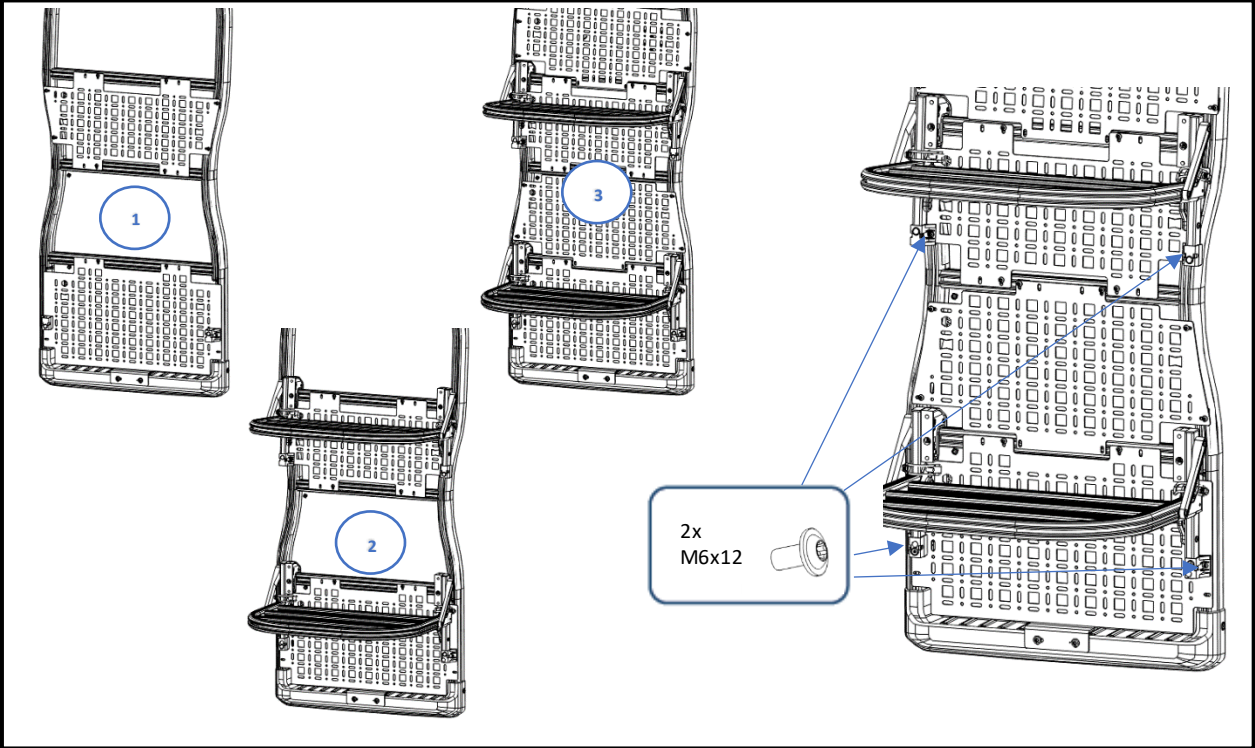

Adventure Plate + Gear-Carrier

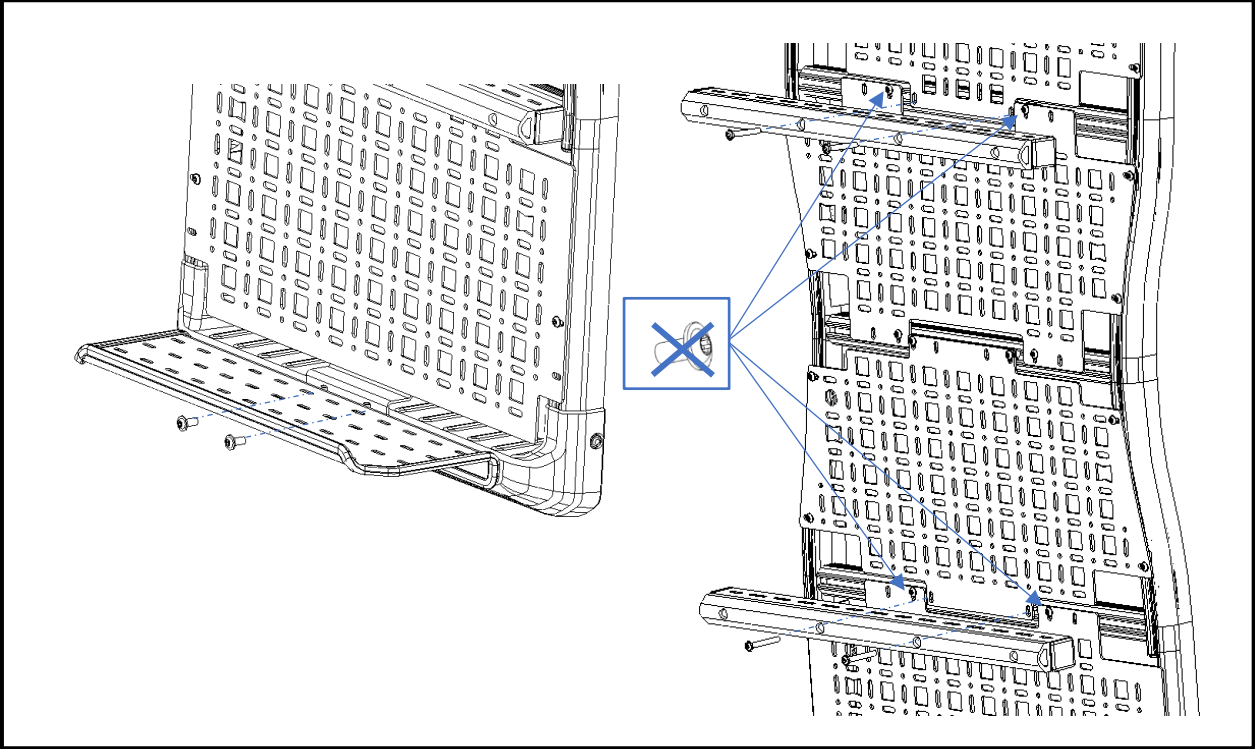

Adventure Plate + Bike-Carrier

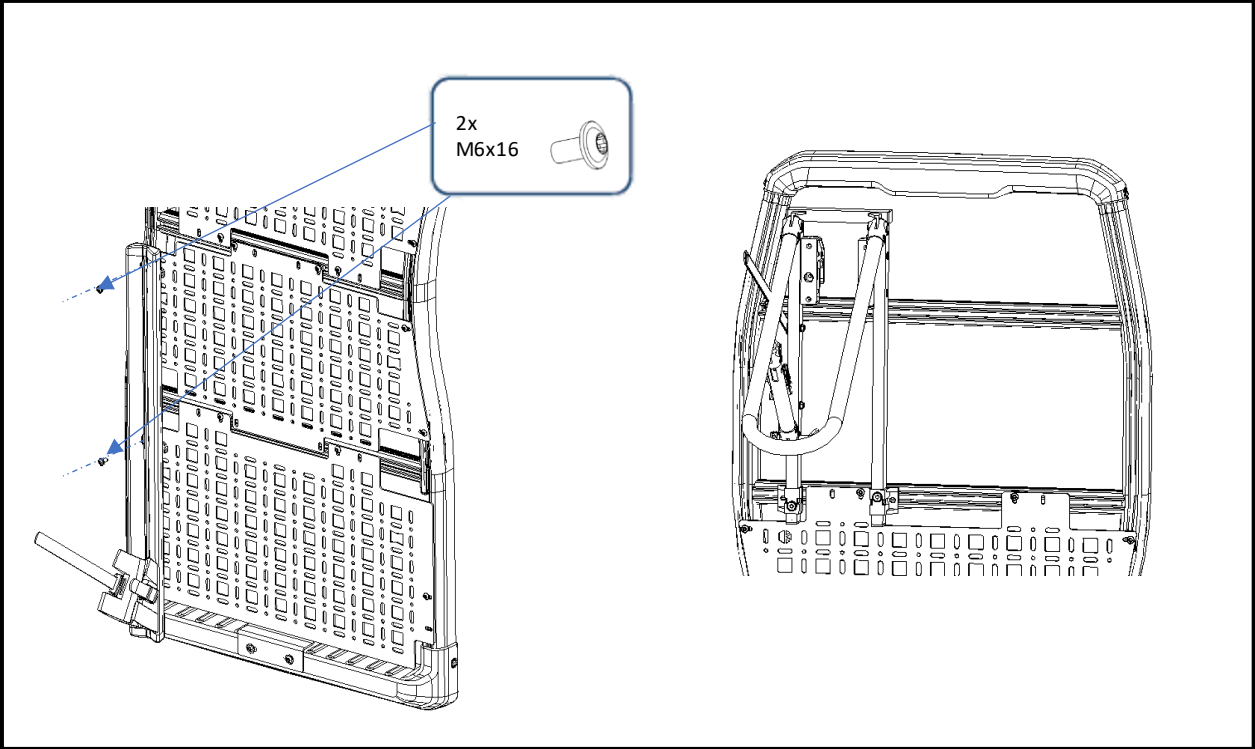

Adventure Plate + Zubehör / Accessories

